

MEZCLADO DE ARENA

Control de Temperatura de Arena

CALENTADOR DE ARENA

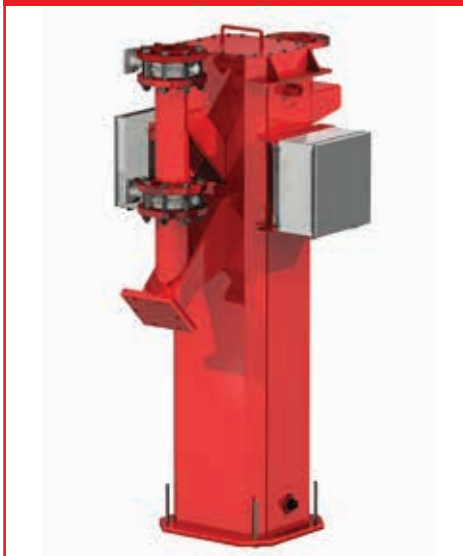

CARACTERÍSTICAS

- Control SCR completamente Proporcional
- Bloqueo Seguro de Temperatura
- Incluye bypass de Verano
- Fácil acceso de Fluidización

		Medida Estándar (Sílica)											
lb/min		100	200	300	400	550	750	1000	1600	2200			
mtpH		3	5.4	8	11	15	20.4	27	43.5	60			
Modelo		Incremento de la Temperatura - °F								Extracción de Polvo			
22 kW		55	30	9.8								50 scfm	85 m³/hr
45 kW		75	60	35	25	9						60 scfm	102 m³/hr
60 kW			85	55	35	25	5					90 scfm	152 m³/hr
90 kW				70	45	30	15	5				180 scfm	305 m³/hr
120 kW					70	55	30	15	5			235 scfm	399 m³/hr
150 kW						70	55	30	15	5		290 scfm	493 m³/hr
225 kW							70	48	30	15		355 scfm	603 m³/hr
300 kW								70	55	30		400 swcfm	680 m³/hr

CALENTADOR ENFRIADOR

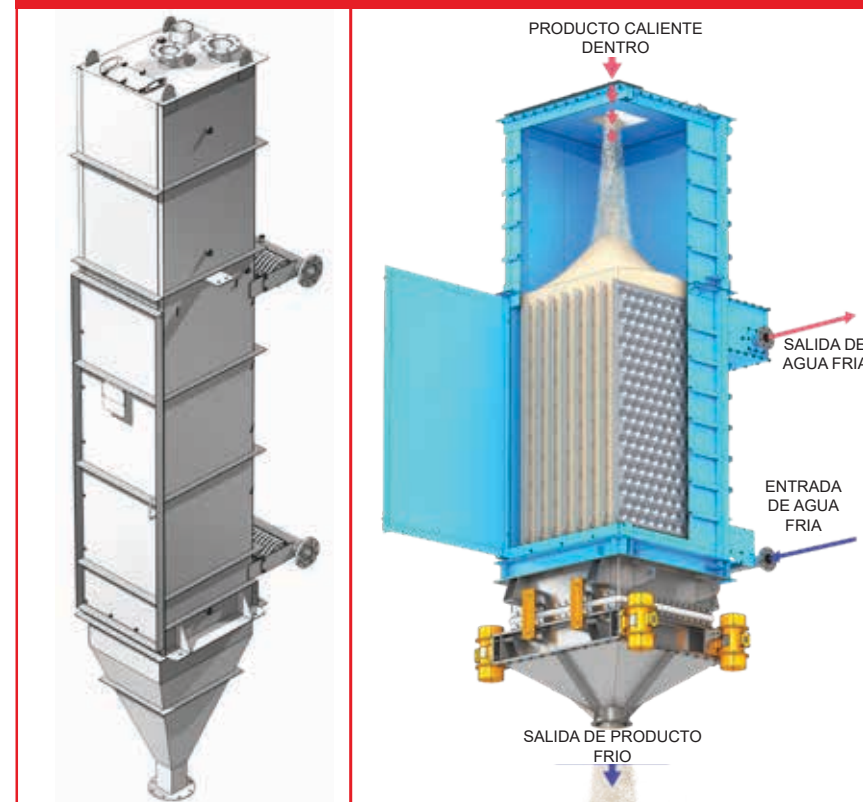

CARACTERÍSTICAS

- Calienta o Enfria la Arena
- Control Preciso de Temperatura
- Paquete de Caldera y Enfriador Incluido
- Sin Fluidización, Soplador, sin Colector de Polvo